

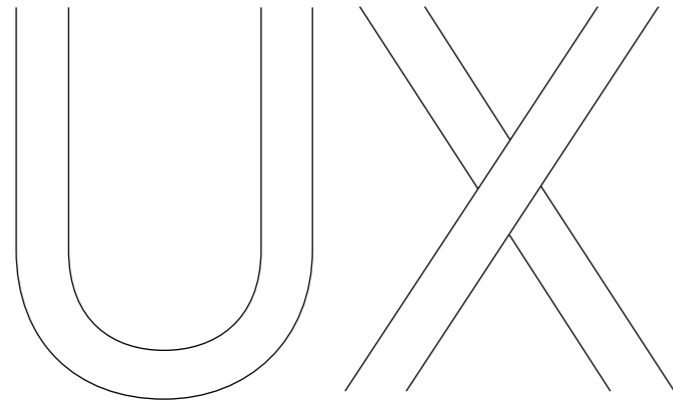

NUEVO UX

HÍBRIDO AUTORRECARGABLE





En Lexus, tras casi 20 años a la cabeza de la electrificación de vehículos de lujo, tenemos mucho de lo que enorgullecernos. Más de 2 millones de híbridos autorrecargables Lexus recorren las carreteras de todo el mundo. Coches que destacan por su sofisticación, su calidad demostrada y una fiabilidad que ha sido merecedora de varios premios.

Estos son datos que no dejan a nadie indiferente pero, para Lexus, el rendimiento va más allá de los números y la electrificación trasciende el ámbito de las baterías y los motores.

Se trata de la oportunidad de definir un nuevo placer al volante, donde la confianza, el control y el confort protagonicen cada trayecto. Al conducir un Lexus que responde instantáneamente a cada una de sus acciones, disfrutará de un lujo personalizado y basado en el vínculo único y genuino que se establece entre vehículo y conductor.

Basta con ponerse al volante del SUV compacto UX 250h de alta gama para entender a qué nos referimos.

Descubra Lexus Electrified.



01. SIENTA LAS EMOCIONES FUERTES
Páginas 06-07



02. SIENTA EL LUJO
Páginas 08-11



03. SIENTA LA CONEXIÓN
Páginas 12-13

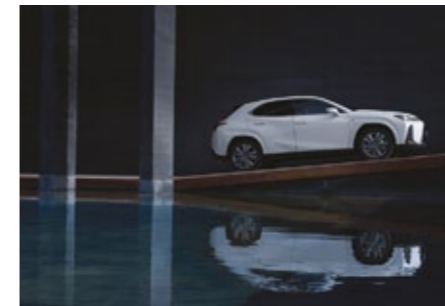

04. SIENTA LA INNOVACIÓN
Páginas 16-19

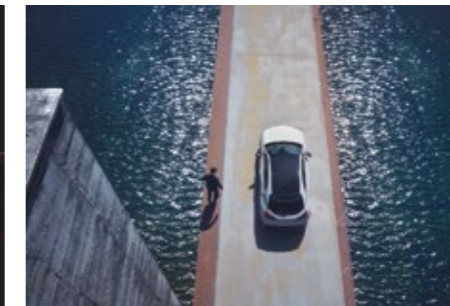

05. MODELO
Páginas 20-21



06. ACABADOS
Páginas 22-25



07. PRESTACIONES
Páginas 26-28



08. TECNOLOGÍA
Páginas 29-33



09. F SPORT
Páginas 33-35



10. ACCESORIOS
Páginas 36-37

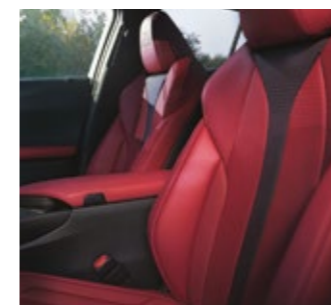

11. COLORES
Páginas 38-41

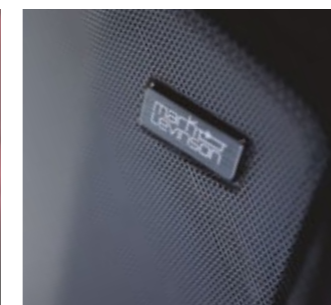

12. EQUIPAMIENTO
Páginas 44-47



13. INFORMACIÓN TÉCNICA
Páginas 48-49



14. LA EXPERIENCIA LEXUS
Páginas 50-51



CONDUCIR A TRAVÉS DE LOS SENTIDOS

UNA ENERGÍA QUE EMPUJA A SEGUIR

Conducir el Lexus UX 250h supone una experiencia que trasciende lo mecánico. Significa rodearse de excepcionales proezas técnicas, desde el sistema híbrido autorrecargable Lexus de cuarta generación hasta el chasis ultrarrígido, pero, más allá de eso, algo especial aguarda. Prepárese para emprender un viaje sensorial. El silencio, la aceleración lineal y fluida y la agilidad precisa conforme circule por la ciudad le harán sentir una energía que irradia confianza, control y júbilo.

DISEÑO Y FUNCIONALIDAD VAN DE LA MANO

Los diseñadores de Lexus han trabajado incansablemente para crear un SUV compacto y sorprendente de alta gama que puede presumir de un atractivo dinámico sin igual. Su labor se puede apreciar incluso en los más mínimos detalles, como en la singular luz LED combinada trasera, cuya elegante silueta aerodinámica contribuye al manejo y al rendimiento. Este es un ejemplo de la fusión de diseño y funcionalidad, que tan inherente es al UX 250h.

El UX seduce más que nunca gracias a la nueva pintura en color Iridio Sonic, tono que lucen también sus molduras de los pasos de ruedas, con deportivas llantas de aleación de 45,7 cm (18"), que le confieren un aspecto dinámico y depurado. Para hacer esta gama UX aún más interesante, el modelo F Design presenta una llamativa parrilla frontal con malla en forma de "F" y un sorprendente techo bitono, que también está disponible en el UX F SPORT y es una muestra inequívoca de la pasión por el movimiento común a ambos modelos.

HÍBRIDO AUTORRECARGABLE LEXUS

El híbrido autorrecargable de vanguardia UX 250h, más económico y respetuoso con el medioambiente que los SUV compactos convencionales, destaca por ofrecer una conducción extraordinariamente fluida y prácticamente silenciosa. El UX 250h cuenta con la inigualable Lexus Driving Signature, resultado de meses de ensayos por parte del mismo experto conductor Takumi de Lexus que puso a prueba el impresionante LC coupé.

¿El resultado? Una deportividad inesperada en un SUV compacto. Y, por supuesto, un homenaje para los sentidos cada vez que se sitúe al volante.



UN ESPACIO ÚNICO

MÚLTIPLES MANIFESTACIONES DEL LUJO DENTRO DEL UX 250h

El lujo en el interior del UX comienza con la noción del espacio. Los diseñadores de Lexus se han inspirado en los tradicionales porches japoneses, en los que se desdibuja el límite entre interior y exterior, para crear un vínculo impecable entre el habitáculo y lo que lo rodea. El panel de instrumentos parece prolongarse a través del parabrisas, creando una sensación de amplitud más allá de las dimensiones del coche. Esto permite al conductor sentirse seguro al volante de su UX y facilita las maniobras en espacios urbanos y estrechos.

ARTESANÍA TAKUMI IMPREGNADA DE CULTURA JAPONESA

La artesanía que Lexus propone se puede sentir. Está en el sonido tranquilizador del cierre de puertas, perfeccionado durante incontables horas por nuestros ingenieros acústicos. Está en el diáfano habitáculo, que se presenta ahora en un exclusivo tono Avellana y acompaña esta sensación de calma y control. Está en la textura "washi" del panel de instrumentos, que recrea las puertas correderas de papel de las casas tradicionales japonesas, en el salpicadero de cuero del F SPORT y en el volante de cuero cosido a mano. Y, por supuesto, está en las inigualables costuras de los asientos, basadas en el acolchado centenario "sashiko" que se utiliza en la elaboración de uniformes de artes marciales por su capacidad de protección.

La labor de nuestros célebres artesanos Takumi, que llevan más de quince años cultivando el arte de la calidad, da una sensación de lujo personalizado, elaborado a mano únicamente para usted.

COMODIDAD DEL CONDUCTOR Y LOS PASAJEROS

Por último, en cuanto a la experiencia en el interior del coche, el sistema de sonido Mark Levinson® Surround de 13 altavoces y los mandos integrados en el reposamanos de la consola central marcan la diferencia, así como el climatizador inteligente con tecnología S-Flow, que emite partículas minúsculas nanoe™ X¹ para contribuir a la inhibición de virus y bacterias*, reducir los olores** e hidratar piel y cabello.

¹Las marcas nanoe™ son marcas comerciales de Panasonic Holdings Corporation.

* Inhibición de más del 99 % de virus y bacterias con una hora de exposición a nanoe™ X. Japan Food Research Laboratories, informe núm. 20073697001-0101, 15038623001-0101.

** La intensidad de los olores se reduce en más de 1,8 con una hora de exposición a nanoe™ X. Panasonic Corporation Product Analysis Center, informe núm. BAA33-150318-M35.





TECNOLOGÍA REDISEÑADA

LÍDER EN SEGURIDAD Y CONECTIVIDAD PARA UNA CONDUCCIÓN SEGURA Y TRANQUILA

Tanto en el ajetreo de la ciudad como en una carretera despejada, el Lexus UX es uno de los vehículos más seguros que existen. Su sistema Lexus Safety System +, líder en su gama, le avisa de los peligros y ofrece funciones que permiten evitar colisiones. Al cambiar de carril en una autopista con mucho tráfico, por ejemplo, el UX 250h desacelera automáticamente si frena el vehículo de delante. En los cruces, es capaz incluso de detectar coches que se aproximen pero puedan encontrarse en el ángulo muerto del conductor.

SISTEMA DE SEGURIDAD DE PRECOLISIÓN CON DETECCIÓN DE PEATONES Y BICICLETAS

El Sistema de Seguridad de Precolisión, capaz de detectar peatones incluso de noche y bicicletas de día, le ha valido a este Lexus el premio Best in Class en protección para los usuarios vulnerables de la carretera otorgado por el Euro NCAP. Otra función clave de su seguridad activa es la Alerta y Freno por Tráfico Posterior, que permite dar marcha atrás de manera segura. Al detectar los posibles obstáculos alrededor del coche y los vehículos que se aproximan por la parte trasera, emite un aviso e incluso puede aplicar presión de frenada si resulta necesario. Para una mayor comodidad en la ciudad, el Monitor de Visión Panorámica y las guías en pantalla le mostrarán una imagen del coche visto desde arriba y le permitirán estacionar en espacios estrechos.

NUEVO SISTEMA MULTIMEDIA LEXUS LINK

Descubra nuevas ciudades sin ningún tipo de preocupación gracias al rápido e intuitivo sistema multimedia Lexus Link. Su programa de navegación está basado en la nube para actualizarse continuamente y, además, le permite visualizar sus aplicaciones favoritas desde su móvil a través de la nueva pantalla táctil extragrande de alta definición y 31,2 cm (12,3"). Mientras tanto, el sistema Head-Up Display proyecta la información directamente en el parabrisas y la novedosa aplicación de Servicios Conectados facilita la programación del viaje e incluso le guía en su trayecto a pie hasta llegar a su destino.

Así es el Omotenashi, la filosofía japonesa basada en anticiparse a las necesidades de un invitado incluso antes de que surjan. Este es el origen de la tecnología creativa que puede percibirse en todo el UX 250h.

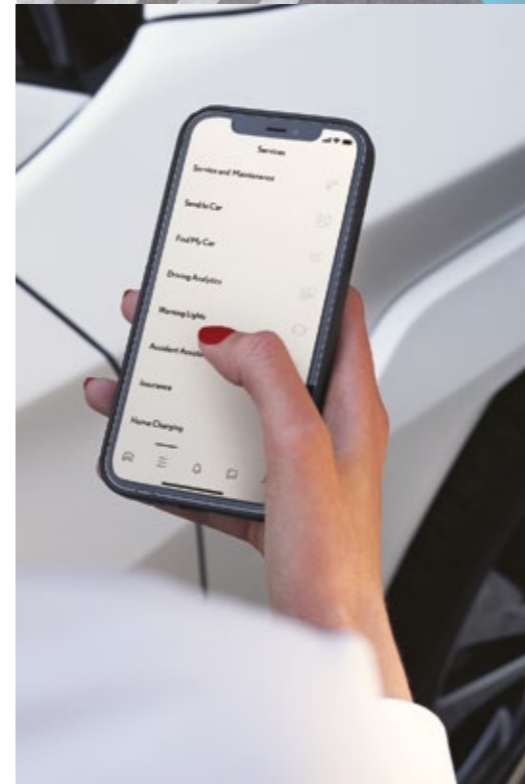





SIENTA LA INNOVACIÓN

PROPULSANDO NUESTRO SUEÑO

En la década de 1990, la norma indiscutible entre los vehículos de alta gama era contar con motores que consumieran mucho combustible. Con la llegada del nuevo milenio, surgieron el desafío del calentamiento global y la necesidad de reducir las emisiones mediante la electrificación. Una nueva solución de transmisión se revelaba esencial. Y el primer fabricante de automóviles en situarse a la altura de las circunstancias fue Lexus.

Nuestros híbridos electrificados, cuyos componentes híbridos clave son enteramente desarrollados y elaborados en nuestras instalaciones, han demostrado ser extremadamente duraderos y ofrecer una experiencia distinguida y apasionante al volante.

Dos décadas después, Lexus ha convertido su sueño de proponer una conducción de lujo sin emisiones en su hoja de ruta. Con cada vehículo electrificado que lanzamos al mercado, nos acercamos un poco más a nuestro objetivo.



PIONEROS Y LÍDERES EN ELECTRIFICACIÓN DE AUTOMÓVILES DE ALTA GAMA

Desde el lanzamiento de nuestra primera berlina de alta gama hace más de 30 años, Lexus se ha convertido en una garantía de calidad, elegancia y diseño excepcionales. Además, lo que es más importante, también somos pioneros y líderes en electrificación de automóviles de alta gama. Una empresa que trabaja incansablemente para innovar y anticiparse a las necesidades de los conductores. Es este enfoque único el que dio como resultado el primer híbrido de alta gama del mundo, en 2005: el SUV RX 400h.



HÍBRIDO AUTORRECARGABLE, HÍBRIDO ENCHUFABLE O TOTALMENTE ELÉCTRICO

En la actualidad, Lexus cuenta con una amplia gama de modelos híbridos autorrecargables. De hecho, la mayoría de los híbridos premium que circulan por las carreteras llevan el logo de Lexus. Ningún otro fabricante de vehículos premium puede competir con nuestra experiencia en el desarrollo, la fabricación, los cuidados y el reciclaje de híbridos. Nuestros híbridos son autorrecargables, es decir, no hace falta enchufarlos para recargarlos, por lo que pueden funcionar en el modo Vehículo Eléctrico (EV) sin usar combustible y, por tanto, con cero emisiones.

Al frente de nuestra nueva visión, bautizada como "Lexus Electrified", se encuentra el UX 300e de Lexus, presentado en 2020. El NX 450h+, el primer híbrido enchufable de Lexus, ha inaugurado un nuevo capítulo en la electrificación con el que hemos ampliado nuestra gama electrificada aún más, con una nueva plataforma especial para vehículos eléctricos.

SIENTA EL PROGRESO



EL FUTURO ES LEXUS ELECTRIFIED

Pese a que hemos logrado un rotundo éxito con nuestra gama eléctrica, jamás nos dormimos en los laureles. Por eso, en el 2021 nos hemos adentrado en una nueva era de electrificación en Lexus con la presentación del prototipo LF-Z Electrified. Con una conducción extraordinaria, este vehículo supone un paso más en la experiencia Lexus Driving Signature con la introducción de avanzadas tecnologías de la electrificación y una exclusiva plataforma EV. Se ha estudiado la ubicación de la batería, los motores eléctricos y la tracción integral DIRECT4 para que su rendimiento dinámico sea mejor.

Pero esto no es más que el principio. Lexus planea introducir más de 10 modelos nuevos híbridos enchufables, híbridos autorrecargables y vehículos eléctricos inspirados en el LF-Z para el 2025.



LEXUS, A LA VANGUARDIA

¿CÓMO SON LOS HÍBRIDOS AUTORRECARGABLES DE LEXUS?

Los híbridos autorrecargables de Lexus, que combinan la potencia de un motor de gasolina de gran suavidad con uno o varios motores eléctricos avanzados, siempre han sido el referente de electrificación en el sector de los automóviles de alta gama. Los híbridos de Lexus resultan cómodos porque se recargan solos mientras conduce, ralentiza o frena, lo que significa que no tendrá que enchufarlos ni preocuparse por el nivel de batería. Simplemente, póngase cómodo y disfrute de una extraordinaria fusión de potencia y control, sabiendo que su Lexus es más eficiente y genera bastante menos emisiones que cualquier otro motor convencional.

¿POR QUÉ ES IMPORTANTE LA ELECTRIFICACIÓN?

Creemos que la electrificación efectiva de vehículos es fundamental en la reducción de gases de efecto invernadero, pero también es determinante para que logremos nuestro objetivo de convertirnos en una empresa que genere cero emisiones para el 2050. Desde que en 2005 presentamos el RX 400h, el primer vehículo eléctrico de alta gama del mundo, Lexus se ha mantenido a la cabeza en el desarrollo de híbridos autorrecargables respetuosos con el medioambiente y además ha promovido su uso generalizado. Pero no solo ambicionamos la reducción total de CO₂ que emiten nuestros vehículos, sino que también para el 2050 pretendemos que todas nuestras fábricas de Lexus logren cero emisiones de CO₂ y que minimicen su uso de agua.

¿QUÉ SE SIENTE AL CONDUCIR UN HÍBRIDO DE LEXUS?

Trabajamos intensamente para que su híbrido de Lexus sea un puro placer en su conducción, pero también en su mantenimiento. En Europa ya circulan más de 500.000 híbridos de Lexus, y todos han sido fabricados en una moderna planta de producción especial en Japón, donde se aplican niveles máximos de calidad para que la fiabilidad sea el denominador común entre los híbridos de Lexus de todo el mundo. Si bien le sorprenderán su suavidad y su refinamiento, una de las ventajas que valorará más son sus bajísimos costes de mantenimiento, no solo por el combustible, sino también por el menor gasto que hay que realizar en frenos, neumáticos y otros componentes, gracias a la frenada regenerativa y a los avanzados sistemas de control de energía.

CERO EMISIONES AL REDUCIR LA VELOCIDAD

Al arrancar y al circular a una velocidad reducida, el potente motor eléctrico delantero (y el motor eléctrico trasero en los modelos de tracción integral) impulsa el UX 250h con la energía eléctrica que suministra la batería híbrida. En este momento, el vehículo circula prácticamente en silencio, sin consumir gasolina y sin generar emisiones.

SILENCIO CASI ABSOLUTO A VELOCIDADES DE CRUCERO

La conducción de los híbridos autorrecargables de Lexus es fluida y tranquila. Al circular a velocidades más elevadas, el motor de gasolina de gran suavidad actúa silenciosamente y recibe el apoyo del motor eléctrico (o motores eléctricos) cuando es necesario. Una vez que el motor funciona a la velocidad óptima, el exceso de energía se puede emplear en recargar la batería. Es así como, además de una conducción baja en emisiones y consumo de combustible, esta distribución prácticamente perfecta de gasolina y energía eléctrica ofrece la experiencia extraordinaria y placentera que caracteriza al UX 250h.

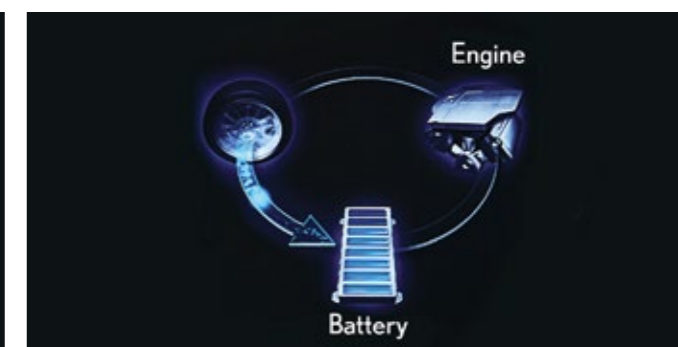
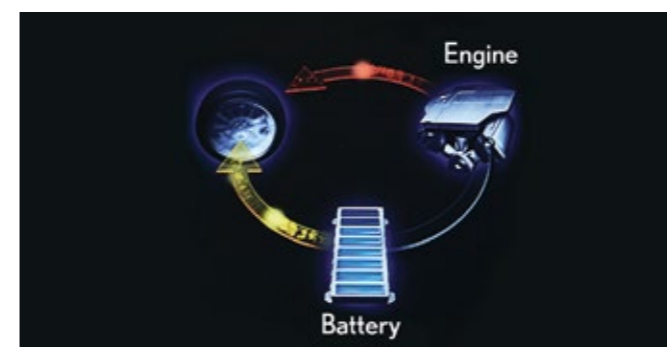
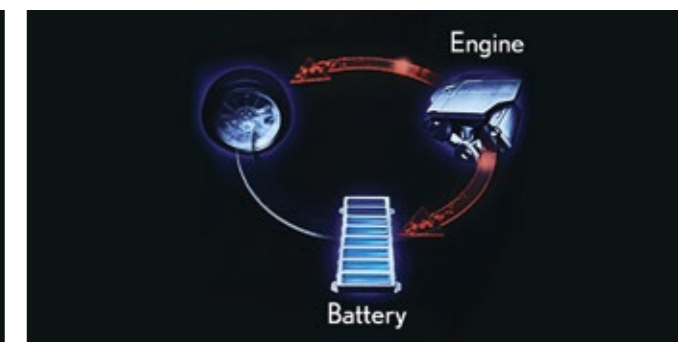
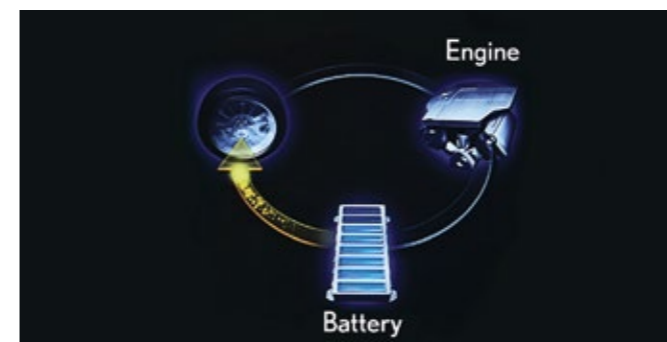

ACELERACIÓN LINEAL RÁPIDA

Conducir los híbridos autorrecargables de Lexus resulta todo un placer. Cuando acelere rápido, la potencia del motor eléctrico (o motores eléctricos) complementará inmediatamente a la del motor de 2,0 litros de gasolina del UX 250h. Combinados, generan un aumento potente del par que permite una aceleración lineal rápida justo cuando la necesita.

LA FRENADA REGENERATIVA CONTRIBUYE A LA AUTONOMÍA DE LA BATERÍA

Al ralentizar y detener el vehículo o en punto muerto, el motor de gasolina a menudo se apaga silenciosamente y las emisiones se reducen a cero. En la frenada o cuando se levanta el pie del acelerador, la frenada regenerativa utiliza la energía cinética del vehículo, la cual se desaprovecha en los automóviles convencionales. El UX 250h la transforma en energía eléctrica para almacenarla en la batería híbrida junto con la que se genera cuando conduce a velocidades más elevadas, lo que quiere decir que nunca es necesario enchufar el vehículo.

MODELO

EL UX 250h

El UX 250h alberga un sistema híbrido autorrecargable de Lexus que presenta un motor de cuatro cilindros y 2,0 litros de gasolina altamente eficiente. Disponible tanto con tracción delantera como con tracción integral E-FOUR, cuenta con un transeje compacto y ligero y una unidad de control de potencia diseñada para minimizar las pérdidas de potencia por calor y fricción. En este modelo se emplea también una batería de níquel-metal hidruro con sistema de refrigeración y una construcción revisada. Esto permite colocarla bajo el asiento trasero, haciendo que ocupe menos espacio de carga y complementando el centro de gravedad bajo del UX.



TRANSMISIÓN HÍBRIDA

Este sistema de transmisión híbrida de última generación conecta el motor de 2,0 litros de gasolina con dos motores/generadores eléctricos, dando lugar a una fricción interna un 25 % menor que en sistemas de Lexus anteriores. La función Sequential Shiftmatic ejerce una fuerza de frenada del motor con gran capacidad de reacción en seis pasos que proporciona una sensación de cambio similar a la de la transmisión manual, ya sea mediante las levas de cambio en el volante o con la palanca de cambios en posición "S".

BATERÍA HÍBRIDA

La nueva batería de níquel-metal hidruro y el moderno sistema de refrigeración se ubican bajo el asiento trasero del UX 250h, lo que contribuye a la amplitud del maletero y al centro de gravedad bajo del automóvil.

E-FOUR

El UX 250h está disponible tanto con tracción delantera como con tracción integral eléctrica E-FOUR. El sistema E-FOUR emplea un motor/generador eléctrico independiente y específico ubicado en el eje trasero. La distribución fluida de la potencia entre los ejes delantero y trasero facilita una conducción más estable, incluso en pendientes ascendentes o carreteras nevadas, todo ello reduciendo el consumo de combustible en comparación con sistemas de tracción integral convencionales.

BUSINESS

Llantas de aleación de 43,2 cm (17") (Business)
 Faros Bi-LED (cruce y carretera con AHB)
 Tapicería de Tela
 Sistema de sonido Panasonic® de 6 altavoces
 Antinieblas delanteros y traseros LED
 Retrovisores exteriores con ajuste y plegado eléctrico y calefactados
 Sistema Multimedia Lexus Link Connect: pantalla táctil de 20,3 cm (8")
 Sensores de lluvia
 Lexus Safety System+2 (LSS+2)
 DCM con e-Call
 Radio Digital DAB
 Compatibilidad con Apple CarPlay® / Android Auto®
 Capacidad de Remolque 750 Kg
 Cámara trasera con guías de aparcamiento
 Servicios Inteligentes: Navegación Online, Asistente de voz, Actualización Over the Air, Información de Tráfico

**BUSINESS CITY**

(Equipamiento adicional / diferente de Business)

Sensores de aparcamiento (delanteros y traseros) con Alerta de Asistencia al Aparcamiento (ICS) (objetos estáticos)

**PREMIUM**

(Equipamiento adicional / diferente de Business City)

Cristales traseros tintados con protección rayos UV
 Retrovisores exteriores con ajuste y plegado eléctrico y calefactados con BSM
 Sistema de entrada inteligente Smart Entry
 Sensores de aparcamiento (delanteros y traseros) con Alerta de Asistencia al Aparcamiento (ICS), Alerta y Freno por Tráfico Posterior (RCTAB) (objetos estáticos y en movimiento)

**F DESIGN**

(Equipamiento adicional / diferente de Business)

Llantas de aleación de 45,7 cm (18") (F SPORT)
 Antinieblas delanteros LED y función cornering
 Tapicería de Cuero Tahara
 Barras de techo longitudinales: negras
 Asientos delanteros calefactados
 Sensores de aparcamiento (delanteros y traseros) con Alerta de Asistencia al Aparcamiento (ICS) (objetos estáticos)
 Diseño Bitono: Techo exterior color negro
 Paragolpes F SPORT
 Parrilla con mallado F SPORT

**EXECUTIVE**

(Equipamiento adicional / diferente de Business City)

Sistema Multimedia Lexus Link Pro: pantalla táctil de 31,2 cm (12,3")
 Llantas de aleación de 45,7 cm (18") (Luxury)
 Cargador de móvil inalámbrico
 Retrovisores exteriores con ajuste y plegado eléctrico y calefactados con BSM
 Tapicería de Cuero
 Cristales traseros tintados con protección rayos UV
 Sistema de sonido Panasonic® con 10 altavoces
 Volante con ajuste eléctrico
 Sistema de entrada inteligente Smart Entry
 Sistema de iluminación de entrada (tirador, habitáculo, suelo)
 Portón trasero eléctrico
 Sensores de aparcamiento (delanteros y traseros) con Alerta de Asistencia al Aparcamiento (ICS), Alerta y Freno por Tráfico Posterior (RCTAB) (objetos estáticos y en movimiento)
 Opción: Tracción integral inteligente e-Four 4WD





GAMA

F SPORT

(Equipamiento adicional / diferente de Executive)

Llantas de aleación de 45,7 cm (18") (F SPORT)

Cristales traseros tintados con protección rayos UV

Parrilla con mallado F SPORT

Techo solar eléctrico

Volante de cuero F SPORT con controles de audio/teléfono

Pedales de aluminio F SPORT

Tapicería de Cuero F SPORT

Asientos F SPORT

Sistema de entrada inteligente Smart Entry

Asientos delanteros con ajuste eléctrico

Asientos Calefactados

Active Sound Control (ASC)

Head-Up Display (HUD)

Performance Dampers Del +Tras

Diseño Bitono: techo exterior negro

Paso de Rueda: color de la carrocería

Faros delanteros Multi-LED con AHS

Opción: Tracción integral inteligente e-Four 4WD



LUXURY

(Equipamiento adicional / diferente de Executive)

Llantas de aleación de 45,7 cm (18") (Luxury)

Faros Multi-LED

Retrovisores eléctricos calefactados autoretráctiles y memoria con detección de ángulo muerto (BSM) y cámaras de aparcamiento con visión 360° (PVM)

Cuadro de mandos patrón Papel Japonés

Asientos delanteros ventilados y calefactados

Asientos delanteros con ajuste eléctrico y memoria

Llave de tarjeta

Sistema de entrada inteligente Smart Entry

Sistema de sonido Mark Levinson® con 13 Altavoces

Cristales delanteros con reducción de sonoridad

Head-Up Display (HUD)

Tapicería de Cuero

Sistema Adaptativo de Luces de Carretera (AHS)

Opción: Tracción integral inteligente e-Four 4WD





01. LLANTAS DE ALEACIÓN BUSINESS DE 43,2 CM (17") CON VENTILACIÓN AERODINÁMICA

Con acabado en gris oscuro (acabado Business), estas llantas con ventilación aerodinámica cuentan con flaps a cada lado de los radios y son una primicia mundial de Lexus. La forma de los flaps se basa en el "flap Gurney", que se instala en el alerón trasero de los coches de Fórmula 1 para regular el flujo de aire y crear vórtices que aumentan el agarre. Este innovador diseño de las llantas permite una conducción más segura, ya que proporciona una frenada estable, aumenta la eficiencia de la refrigeración y reduce las turbulencias a lo largo de los laterales del coche.

02. LLANTAS DE ALEACIÓN LUXURY DE 45,7 CM (18")

Estas llantas bitono combinan un acabado mecanizado con un revestimiento metálico en negro que resulta en un aspecto deportivo y elegante. (De serie en los acabados Executive y Luxury).

03. FAROS ANTINEBLA CON FUNCIÓN CORNERING

Cuando circule a una velocidad moderada tendrá mayor visibilidad en las curvas cerradas, gracias a la función cornering de su UX 250h. (De serie en los acabados F Design, Executive, F SPORT y Luxury).

04. FAROS BI-LED

Con una unidad bi-LED de un único proyector y luces de circulación diurna en forma de "L", estos faros dotan al vehículo de una visibilidad excelente en cualquier condición. (De serie en los acabados: Business, Business City, Premium, F Design y Executive).

05. FAROS MULTI-LED

Estos faros cuentan con unidades de proyectores triples LED compactas y luces de circulación diurna en forma de "L" que muestran la flecha característica del emblema de Lexus. Además, las luces para todo tipo de condiciones climáticas crean un campo de visión seguro incluso cuando se conduce con niebla. (De serie en los acabados F SPORT y Luxury).



06. LUCES DE CIRCULACIÓN DIURNA

Las luces de circulación diurna con forma de punta de flecha se sitúan sobre los faros. Proyectan la silueta en forma de "L" emblemática de Lexus, que crea una sensación de continuidad con el exterior del vehículo, mientras que las líneas de iluminación vertical generan cierta profundidad y dan lugar a un diseño lumínico sin igual.

07. LUZ TRASERA CON AEROESTABILIZADOR

El avanzado diseño de la luz combinada trasera del nuevo UX 250h no solo resulta atractivo, sino que también es eficiente desde el punto de vista aerodinámico. En la luz se integran aletas para reducir los cambios en la presión del aire aproximadamente un 16%, lo que facilita una excelente estabilidad trasera durante las curvas y también en caso de vientos laterales. Una única línea continua de luz formada por 120 LED, que se estrecha suavemente hacia el centro y mide tan sólo 3 mm en su punto más estrecho, otorga al vehículo un toque distintivo.

08. FLEXIBILIDAD COMPACTA

El UX 250h ofrece un espacio excelente en el maletero y versatilidad para el transporte. Con los asientos traseros en posición vertical, el volumen de carga es de 438 litros*. Los asientos traseros se abaten 60/40 y, si se pliegan juntos, se crea una zona de almacenamiento plana que aumenta la capacidad de carga hasta 1231 litros*.

09. TECHO SOLAR Y BARRAS PORTAEQUIPAJES DE TECHO

Un techo solar eléctrico, inclinable y deslizante de cristal aporta una sensación de libertad, amplitud y luminosidad al habitáculo del UX. Las barras portaequipajes están fabricadas en aluminio resistente y crean una atractiva silueta que se desliza suavemente por la línea de techo del UX.

* Capacidad del maletero para acabados 4x2.



01. HABITÁCULO PENSADO EN EL CONDUCTOR

Para crear una sensación de continuidad ininterrumpida, en el nuevo UX 250h nuestros diseñadores han querido eliminar la barrera tradicional que separa el exterior del interior. Este efecto ofrece al conductor un campo de visión excelente y le permite percibir con más claridad las dimensiones del coche. El UX ha aplicado también un principio de "control desde el asiento", de modo que los principales controles se encuentran en el lado del conductor del habitáculo, el cual, además, dispone ahora de un espacio ampliado para el teléfono móvil.

02. CLIMATIZADOR S-FLOW Y CLIMATE CONCIERGE

La tecnología de climatización S-Flow gestiona de forma inteligente la climatización del interior de su UX según las condiciones ambientales, garantizando así un confort y un ahorro de combustible excepcionales. Puede detectar, por ejemplo, si los asientos están ocupados, con el fin de regular la climatización en esos casos. Climate Concierge libera minúsculas partículas nanoe™ X para inhibir los virus y bacterias* y para reducir los malos olores**, a la vez que hidrata el cabello y la piel de los ocupantes.

03. ASIENTOS CON CALEFACCIÓN Y VENTILACIÓN

El nuevo UX 250h Luxury incorpora calefacción y ventilación en los asientos delanteros. En los días de más calor, se dirige aire fresco del aire acondicionado para refrescar rápidamente a los ocupantes.

04. VOLANTE

El volante de 3 radios del nuevo UX 250h, adoptado de la berlina insignia, el LS, ofrece un increíble nivel de lujo para esta clase de vehículo. Las precisas manos de nuestro experto conductor "Takumi" han elaborado y perfeccionado el perfil de agarre de este volante a lo largo de numerosas pruebas de conducción.

Toda la circunferencia del volante está envuelta en cuero auténtico para ofrecer una cómoda experiencia. Dispone de mandos integrados que controlan el sonido, el teléfono, la pantalla multifunción, el Control de Crucero Adaptativo y la Asistencia Interactiva de Trayectoria en el Carril (LTA).

05. ASIENTOS DE CUERO CON ACOLCHADO "SASHIKO"

La tapicería de cuero liso disponible para el UX está inspirada en la técnica de acolchado "sashiko" proveniente de la tradición japonesa que se utiliza también en la elaboración de uniformes de artes marciales. El cuero acolchado está decorado con nuevos patrones de perforado, los cuales crean curvas matemáticas y gradaciones perfectamente alineadas que realzan la presencia de los asientos.

06. AJUSTE DE LOS ASIENTOS DELANTEROS Y SOPORTE LUMBAR

Los asientos del UX 250h disponen de hasta ocho posiciones con las que se puede disfrutar de una postura ergonómica al volante que reduzca la fatiga. Para que en los trayectos largos no falte un confort superior, los acabados F SPORT y Luxury ofrecen un ajuste de soporte lumbar de serie.

07. REVESTIMIENTO INTERIOR "WASHI"

El amplio panel de instrumentos del UX 250h cubre una gran superficie, conectando el lado del conductor y el lado del pasajero. Esto da la oportunidad de acentuar la atmósfera del habitáculo con una ornamentación de excelente calidad. El UX es el primer modelo de Lexus en ofrecer un revestimiento del habitáculo inspirado en la textura de un papel, conocido como "washi", que se utiliza en las puertas correderas japonesas tradicionales.

* Inhibición de más del 99 % de virus y bacterias con una hora de exposición a nanoe™ X. Japan Food Research Laboratories, informe núm. 20073697001-0101, 15038623001-0101.
 ** La intensidad de los olores se reduce en más de 1,8 con una hora de exposición a nanoe™ X. Panasonic Corporation Product Analysis Center, informe núm. BAA33-150318-M35.

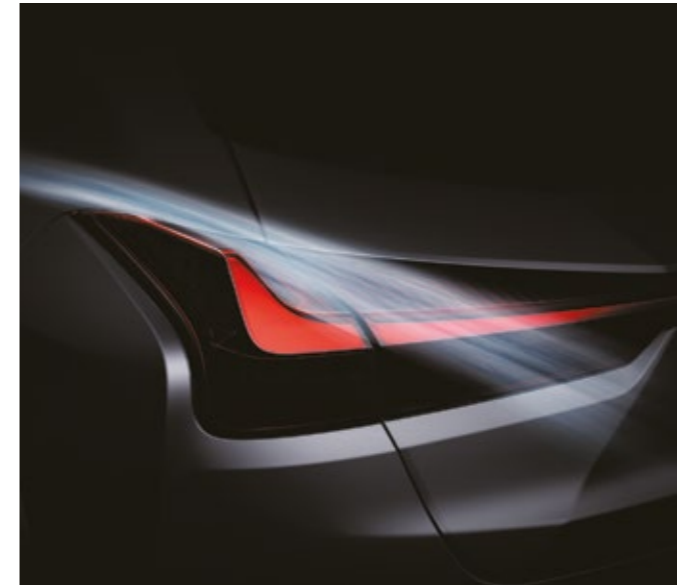

01. AERODINÁMICA AVANZADA

El UX presume de una aerodinámica superior, posible, entre otros muchos elementos, por sus bajos casi planos. Esto se refleja en el consumo de combustible, pero también reduce las turbulencias y el ruido del viento. Otro de los avances aerodinámicos es una única luz trasera con aletas integradas para mantener la parte trasera del coche estable al tomar curvas y conducir con vientos de costado. Además, las molduras de los pasos de las ruedas del UX cuentan con laterales planos y una sección superior escalonada, lo que genera un flujo de aire que reduce el balanceo y mantiene el vehículo estable en las curvas, en los cambios de carril y en las rectas.

02. PLATAFORMA DE GRAN RIGIDEZ

El UX dispone de una nueva plataforma que es la base del excelente rendimiento dinámico del vehículo. Su diseño se concibió para dotar al nuevo UX de una respuesta ágil e instantánea a las acciones del conductor y al mismo tiempo transmitir una sensación de estabilidad y seguridad. La plataforma permite un aumento de la rigidez, incluida una estructura resistente y anular alrededor de las aperturas del portón del maletero y las puertas traseras. Se ha utilizado adhesivo de alta rigidez y soldadura de tornillo láser en puntos clave, mejorando notablemente la rigidez general.

03. CENTRO DE GRAVEDAD MÁS BAJO

Gracias a la nueva plataforma, el UX 250h tiene el centro de gravedad más bajo entre los vehículos de su clase. Esta característica, fundamental para el rendimiento dinámico del vehículo, se complementa con una serie de medidas para reducir el peso en la construcción de la carrocería, entre las que se incluye el uso de aluminio ligero para las puertas laterales, los alerones y el capó y material de resina para el portón trasero.

04. SUSPENSIÓN

La suspensión delantera MacPherson y la doble horquilla trasera han sido diseñadas y puestas a punto para proporcionar una gran comodidad al volante y una respuesta ágil. Se ha prestado especial atención al rendimiento del amortiguador y a la calidad del aceite para el amortiguador, los retenes y el control de la fricción.

05. DIRECCIÓN ASISTIDA ELÉCTRICA (EPS)

Para el UX 250h se ha adoptado un sistema de dirección asistida eléctrica con una columna más compacta y rígida, con un diámetro mayor en el eje. Esto favorece el manejo con una respuesta definida e inmediata a las acciones del conductor, y mejora la sensación de la dirección.

06. SELECTOR DEL MODO DE CONDUCCIÓN

El Selector del Modo de Conducción, cuyo interruptor se encuentra ubicado junto al panel del cuadro de los indicadores, se puede accionar sin desviar la vista y sin cambiar la posición de conducción. Los modos Eco, Normal y Sport están incluidos de serie, salvo en los casos del UX 250h F SPORT, que ofrece cuatro modos: Eco, Normal, Sport y Sport+.



01



02



03



04



05

01. SISTEMA DE SONIDO PREMIUM DE LEXUS

El nuevo UX 250h está disponible con un sistema de sonido Premium de Lexus de seis altavoces (acabados Business, Business City, Premium y F Design) y diez altavoces (acabados Executive y F SPORT). Con este sistema, los ocupantes del vehículo tendrán la sensación de estar escuchando música en directo. El sonido se distribuye directamente desde los altavoces y rebota en los cristales. Para lograr una reproducción vocal clara y vibrante con la mínima distorsión, los diafragmas de los altavoces Panasonic® se elaboran con una resina que contiene fibras de bambú de bambú y ópalo vegetal, lo que facilita su reciclado.

02. SISTEMA DE SONIDO MARK LEVINSON®

Con 915 W de potencia, el sistema de sonido Mark Levinson® Premium Surround de 13 altavoces del UX 250h produce un sonido insuperable. Se buscó el diseño ideal para cada componente eléctrico del sistema para lograr una distorsión armónica total (un indicador de la distorsión de la señal) del 0,1 % o inferior. El sistema incluye un amplificador de clase D de 150 W / 4 Ω x 12 canales (se utilizan 8 canales). La sobrada potencia de esta unidad permite que los grandes altavoces produzcan un sonido preciso, claro y potente. Basándose en una disposición óptima, el QLS (Quantum Logic Surround) utiliza una nueva tecnología de procesamiento acústico para que el sistema pueda reproducir fielmente el sonido de acuerdo con las intenciones del compositor.

03. PANTALLA MULTI-INFORMACIÓN

Esta pantalla de transistor de película fina (TFT) de 17,8 cm (7") a color se integra en el panel de instrumentos y le mantiene al tanto de la información más importante, como los avisos de seguridad y las indicaciones de navegación. Y cuando entra y arranca el coche, proyecta unas elegantes animaciones.

04. SISTEMA HEAD-UP DISPLAY

Este sistema proyecta los datos del vehículo a color directamente en el parabrisas. Gracias a él y a sus medidas de 260 mm x 97,5 mm, podrá consultar información como las instrucciones de navegación, los ajustes de sonido o las características de seguridad sin que tenga que apartar la vista de la carretera.

05. ASISTENCIA EN CASO DE EMERGENCIA (e-CALL)

El e-Call es un servicio de llamada de emergencia que se activa en caso de accidente. Este sistema permite realizar tanto llamadas automáticas de emergencia, que se activará automáticamente en caso de que se produzca una colisión y se despliegue algún airbag del UX, como llamadas manuales de emergencia donde usted podrá pulsar el botón "SOS" en caso de emergencia médica o accidente de otro vehículo*.

* Para mayor información sobre el funcionamiento de la Asistencia en caso de Emergencia (e-Call) visite nuestra página web: www.lexusauto.es



01-02



03

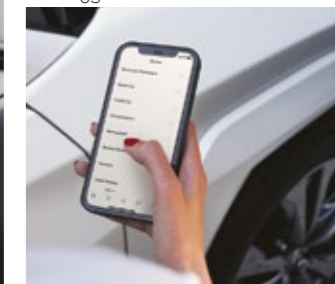

03



04



05



06

01. NUEVO SISTEMA MULTIMEDIA LEXUS LINK

El nuevo sistema multimedia Lexus Link emplea navegación en la nube, por lo que actualiza periódicamente los mapas y la información del tráfico. Además, es más rápido y fácil de usar e incorpora mejoras en la resolución de las pantallas táctiles de 20,3 cm (8") -Lexus Link Connect con navegación en la nube- y de 31,2 cm (12,3") -Lexus Link Pro con navegación integrada (acabados Executive, F SPORT y Luxury). Dispone de gráficos 3D realistas y numerosas opciones, como la búsqueda de puntos de interés o la búsqueda de rutas a través de su asistente de voz "Hey Lexus". Y con vistas a mejorar la experiencia al volante, también hay disponibles servicios como la información del tráfico, la información sobre radares fijos, accidentes y acceso a su música o a su lista de contactos.

02. NUEVA PANTALLA TÁCTIL EXTRAGRANDE DE 31,2 CM (12,3")

Esta pantalla táctil de 31,2 cm (12,3") y alta definición ocupa un lugar perfecto para que interactúe con ella de manera óptima mientras conduce. Se trata de una de las mayores en su clase y contiene acceso a información como la navegación, el sonido y la climatización.

03. SERVICIOS CONECTADOS DE LEXUS LINK

Le damos la bienvenida a la aplicación Lexus Link, un nuevo mundo de conectividad pensado para culminar nuestra experiencia única de atención Omotenashi. Se han adaptado sus funciones inteligentes para que pueda desde planear un viaje hasta encontrar su vehículo, e incluso optimizar su forma de conducción. Eleve su experiencia a bordo del UX con los siguientes servicios entre otros (durante 10 años):

- Análisis de la conducción: hace un seguimiento de sus viajes y su estilo de conducción, y guarda sus viajes de negocios.

- Hybrid Coach: le permite conducir su UX 250h con mayor eficiencia.
- Encontrar mi vehículo: localiza y le da indicaciones para llegar hasta su Lexus.
- Mantenimiento y reparación: le permite gestionar las revisiones de su UX.
- Indicadores de advertencia: explica el significado de cada indicador de advertencia y qué medida se debe tomar.
- Estado del coche: le avisa si se ha dejado la ventanilla abierta o si se ha olvidado apagar los faros. También puede comprobar el seguro de las puertas.
- Medidor de batería: controla el nivel de carga de la batería de 12V.
- Control remoto: desempañe el parabrisas, active luces de emergencia y abra o cierre el seguro de su UX desde la comodidad de su casa.

04. CONECTIVIDAD PREMIUM DE LEXUS LINK

Todos los propietarios del UX se podrán beneficiar de la conectividad de Lexus Link*. Además, con los Servicios Remotos e Inteligentes, se incluyen funciones como:

- Navegación en la nube y asistente de voz.
- Información del tráfico en tiempo real y de eventos de carretera.
- Servicios Remotos: active las luces de emergencia y abra o cierre el seguro de su UX desde su smartphone, utilizando la aplicación Lexus Link.

05. INTEGRACIÓN DE SMARTPHONES

Mediante Apple CarPlay® (inalámbrico) y Android Auto®, el UX muestra algunas de las aplicaciones de su smartphone en la pantalla táctil para que pueda usarlas.

06. CARGADOR INALÁMBRICO

Ya puede cargar su smartphone u otro dispositivo portátil con el cargador inalámbrico que se encuentra en la parte delantera de la consola central, olvidándose de los molestos cables.

* Los Servicios Conectados están incluidos de forma gratuita por un periodo de 10 años. Los Servicios Remotos y los Servicios Inteligentes están incluidos de forma gratuita por un periodo de 4 años. Una vez pasado este periodo, estarán disponibles a través de un sistema de suscripción de pago. Consulte con su Concesionario Lexus para más información.

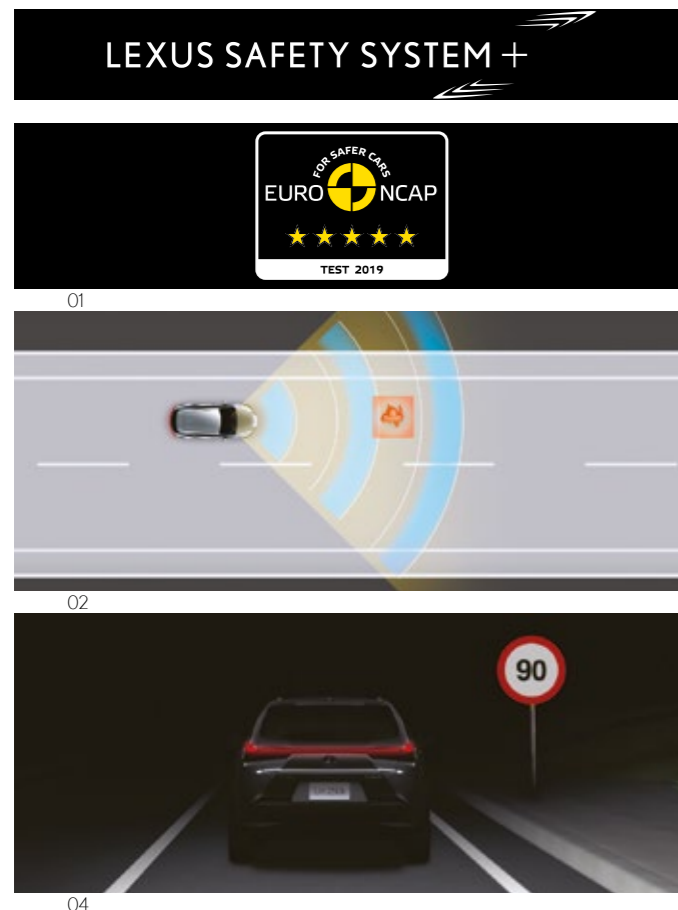

01. LEXUS SAFETY SYSTEM + / 5 ESTRELLAS DE NCAP

Nuestro pionero paquete Lexus Safety System + incluye un Sistema de Seguridad de Precolisión que ahora detecta peatones de día y de noche, y bicicletas de día. Por eso, el UX presume de un nivel de seguridad imbatible en el sector y ostenta una puntuación de cinco estrellas del prestigioso programa Euro NCAP.

Lexus Safety System + incluye:

- Sistema de Seguridad de Precolisión con detección de peatones
- Control de Crucero Adaptativo con Radar Dinámico
- Reconocimiento de Señales de Tráfico
- Asistencia Interactiva de Trayectoria en el Carril
- Accionamiento Automático de Luces de Carretera
- Asistente de Dirección de Emergencia
- Asistente de Giro en Intersecciones

02. SISTEMA DE SEGURIDAD DE PRECOLISIÓN

El Sistema de Seguridad de Precolisión en el UX puede ahora detectar peatones de noche y bicicletas de día. Para lograrlo, se ha mejorado el rango dinámico y la sensibilidad de la cámara. En consecuencia, se pueden reducir los accidentes de noche, por ejemplo, cuando no se ve bien a un peatón que se cruza delante de un vehículo que se acerque de frente con las luces encendidas. Por otro lado, se ha ampliado el ángulo de detección del radar de onda milimétrica, así que detecta también bicicletas. Y en los casos en que el sistema considere que las posibilidades de que se produzca un impacto son altas, se accionarán los frenos de forma automática para evitarlo o para reducir los daños en caso de que finalmente se produzca.

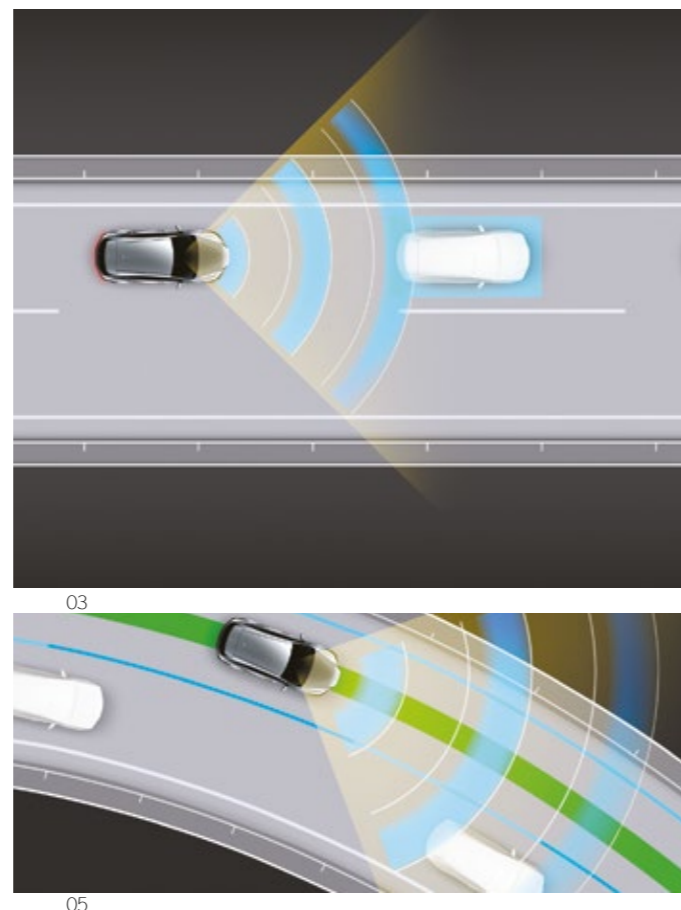

03. CONTROL DE CRUCERO CON RADAR DINÁMICO

Este sistema usa el sensor del radar de onda milimétrica y la cámara para detectar vehículos delanteros y controlar la distancia con estos. De esa forma, cuando el vehículo delantero se detenga, el sistema detendrá igualmente el UX. Y cuando se ponga de nuevo en marcha, el UX arrancará y continuará su rumbo. Se trata de un sistema que pretende reducir las tareas que el conductor debe realizar en situaciones que requieren que se arranque y se frene con mucha frecuencia.

04. RECONOCIMIENTO DE SEÑALES DE TRÁFICO

El Reconocimiento de Señales de Tráfico (RSA) en el UX 250h reconoce las señales de tráfico, proporcionando así información al conductor en la pantalla multifunción. Se pueden fijar rápidamente los ajustes de velocidad del vehículo, cuando estén asociados al Control de Crucero Adaptativo con Radar Dinámico, para que se adapten a los límites de velocidad reconocidos por el sistema RSA. Solo hay que presionar un botón. El sistema RSA identifica las principales advertencias y señales de tráfico, incluidas las señales electroluminiscentes y las que parpadean.

05. ASISTENCIA INTERACTIVA DE TRAYECTORIA EN EL CARRIL

El Asistencia Interactiva de Trayectoria en el Carril facilita que el UX 250h se mantenga en el centro de su carril. Asimismo, proporciona asistencia en curvas más cerradas con respecto al sistema previo. Si determina que es posible que el UX se desvíe de su carril, activa el control de prevención de salida para que el conductor vuelva al centro del carril.

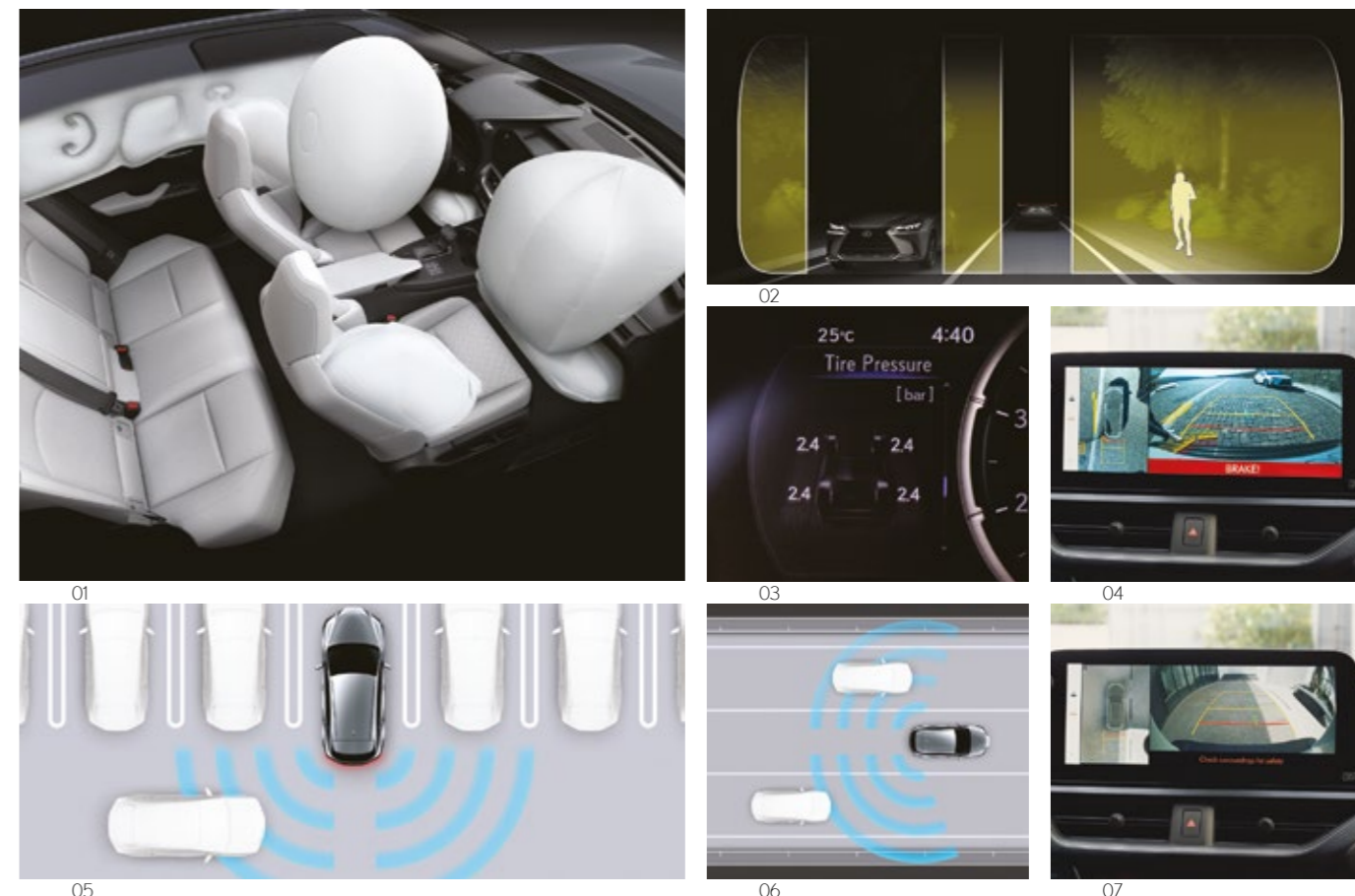

01. AIRBAGS

El UX logra mayores niveles de seguridad mediante un escudo integral compuesto por nada menos que 8 airbags de serie. Entre ellos se incluyen los airbags de conductor y pasajero delantero, así como sus correspondientes airbags de rodilla, airbags laterales delanteros y airbags de cortina en todas las ventanillas laterales.

02. SISTEMA ADAPTATIVO DE LUCES DE CARRETERA

El Sistema Adaptativo de Luces de Carretera con luces tipo LED ajustables evita que el UX deslumbré a los demás usuarios de la vía. Los chips independientes en las luces LED de los faros se activan y desactivan para conseguir un control preciso tanto de las zonas que están iluminadas como de las que no. (Disponible en los acabados Luxury y F SPORT).

03. SISTEMA DE CONTROL DE PRESIÓN DE NEUMÁTICOS

Con la información de los sensores instalados en los neumáticos, la pantalla multifunción muestra información de la presión de los neumáticos y genera advertencias cuando desciende. Este sistema puede reducir el riesgo de pinchazos, a la vez que contribuye al ahorro de combustible y prolonga la vida de los neumáticos.

04. ALERTA DE ASISTENCIA AL APARCAMIENTO*

La Alerta de Asistencia al Aparcamiento permite aparcarse con total seguridad en espacios reducidos, ya que avisa de golpes inminentes con un sonar de detección de obstáculos, la Alerta por Tráfico Posterior e imágenes de la cámara trasera. (Disponible en los acabados Business City, Premium, F Design, Executive, Luxury y F SPORT).

05. ALERTA Y FRENO POR TRÁFICO POSTERIOR

La función de Alerta por Tráfico Posterior funciona cuando el vehículo está dando marcha atrás. Detecta los obstáculos de alrededor, así como los vehículos que se aproximen al área trasera del coche. En caso necesario, el sistema le alerta con un aviso sonoro y una indicación visual en la pantalla central y en los espejos retrovisores exteriores correspondientes. Puede aplicar el Control de Fuerza Motriz y el Control de Frenada cuando sea necesario para evitar un impacto. (Disponible en los acabados Premium, F Design, Executive, Luxury y F SPORT).

06. SISTEMA DE DETECCIÓN DE ÁNGULO MUERTO

Los radares instalados en el parachoques trasero detectan los vehículos de los carriles contiguos que no se pueden ver en los retrovisores exteriores. Si el conductor está señalizando un cambio de carril y un vehículo penetra en su ángulo muerto, el espejo retrovisor correspondiente mostrará una señal de advertencia. (Disponible en los acabados Premium, Executive, Luxury y F SPORT).

07. CÁMARAS DE APARCAMIENTO CON VISIÓN 360°

Las cámaras de aparcamiento* con visión 360° (PVM) le prestan asistencia al dar marcha atrás durante el aparcamiento. La pantalla central proyecta una imagen de vídeo tridimensional de su UX y del espacio en el que está dando marcha atrás. Superpone unas líneas de guía para facilitar las maniobras de dirección del vehículo, incluso en los espacios urbanos más reducidos. (De serie en el acabado Luxury).

Bajo ningún concepto se puede emplear Lexus Safety System + para sustituir las habilidades de conducción al volante. Le rogamos que lea las instrucciones muy atentamente antes de poner en funcionamiento el sistema y recuerde que el conductor siempre se hace responsable de la seguridad. Los datos de las especificaciones y del equipamiento están sujetos a cambios según las condiciones y los requisitos de cada región. Le rogamos que consulte a su concesionario autorizado de Lexus.

* Las personas y los obstáculos que se muestran en la pantalla central difieren de la posición y la distancia reales. No confíe exclusivamente en la pantalla y, por motivos de seguridad, debe comprobar con sus propios ojos la zona que rodea al vehículo siempre que conduzca.



01



02



03



04

01. LÍNEA POSTERIOR F SPORT

Además de un exclusivo parachoques trasero, la moldura central y el marco de los reflectores traseros bañados en color negro azabache acentúan el aspecto característico del F SPORT y el F Design.

02. PARRILLA F SPORT

El diseño exclusivo F SPORT de la parrilla característica de la marca y del parachoques delantero aporta al UX F SPORT y al UX F Design un toque de distinción que lo diferencia del resto. Para lograr el complejo patrón de la malla que cubre la parrilla, la cual tiene un acabado en negro azabache, se ha tomado como inspiración el del LS F SPORT y se han invertido meses de modelado por ordenador.

03. LLANTAS DE ALEACIÓN F SPORT DE 45,7 CM (18")

Los modelos UX F SPORT están equipados con unas exclusivas llantas de aleación de 45,7 cm (18") y 5 radios dobles de gran rigidez con un revestimiento metálico oscuro, un diseño que está claramente inspirado en el del coupé LC y en el de la berlina insignia LS.

04. NUEVO TECHO BITONO NEGRO

Seis de los colores del F SPORT y el F Design ofrecen como equipamiento un nuevo techo bitono negro con barras portaequipajes negras.



05



05



06



07

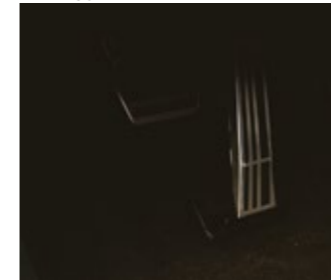

08



08



09



10

05. SUSPENSIÓN VARIABLE ADAPTATIVA

El F SPORT ofrece un rendimiento aún más dinámico gracias a su Suspensión Variable Adaptativa, similar a la que emplea el coupé LC. Cuenta con unos amortiguadores regulables en cada rueda, con nada menos que 650 niveles de fuerza de amortiguación que ofrecen un control inmejorable sobre cualquier tipo de superficie.

06. VOLANTE F SPORT

Mediante el logotipo F SPORT, el volante del UX F SPORT crea una conexión especial con el conductor. Las levas de cambio montadas en el volante le permiten realizar cambios de velocidades rápidos y precisos sin despegar las manos del volante. Con su acabado en cuero perforado, el diseño de la palanca de cambios F SPORT imita al del volante con el fin de crear un apasionante ambiente deportivo.

07. ASIENTOS F SPORT

Deléitese con los asientos de cuero F SPORT que parecen abrazar el cuerpo, con un diseño claramente inspirado en los del coupé deportivo LC, con ajuste de ocho posiciones y soporte lumbar. Cada mínimo detalle, como las costuras de los asientos, el volante, el panel de instrumentos y la palanca de cambios, es supervisado por nuestros expertos artesanos Takumi.

08. PEDALES DEPORTIVOS Y EMBELLECEDORES DE ESTRIBOS F SPORT

Los resistentes embellecedores de estribos F SPORT no solo cumplen una función protectora, sino que aportan un toque espectacular gracias a su acabado de aluminio pulido y la inscripción del logotipo de Lexus. Los pedales deportivos de aluminio mecanizado ofrecen un agarre excelente y reflejan la herencia del diseño de competición que atesora el UX 250h F SPORT.

09. INSTRUMENTOS F SPORT

Este indicador central F SPORT posee la innovadora tecnología de transistor de película fina de 20,3 cm (8") y un diseño heredado del emblemático superdeportivo LFA de Lexus. La pantalla cuenta con una aguja de cuentarrevoluciones y un indicador de velocidad digital iguales a los de los vehículos de la marca F de Lexus.

10. MODO SPORT S+

El modo Sport S+ del UX F SPORT ajusta la suspensión, la dirección y la respuesta del acelerador, creando una experiencia de conducción más deportiva.



01



02



03

ESTILO PROPIO

El nuevo Lexus UX 250h es un crossover que rompe con todas las convenciones conocidas hasta ahora. Los accesorios con elegantes protectores y faldones aerodinámicos resaltan el aspecto dinámico y deportivo de su UX, es toda una declaración de intenciones.

01. PROTECTOR FRONTAL

Este protector se integra en el borde inferior del parachoques para dotar a su UX 250h de un aspecto potente y un perfil bajo.

02. FALDONES LATERALES

Prolongue la elegante línea de los laterales de su UX 250h para maximizar su aspecto deportivo único.

03. PROTECTOR TRASERO

El diseño envolvente aporta un toque activo final al aspecto dinámico y deportivo de su UX 250h.

ESTILO AVENTURERO

Nuestros accesorios le permitirán sacar el máximo partido de este revolucionario crossover. Cuando salga en busca de aventuras, con el Lexus UX 250h podrá llevar todo el equipo que necesite.

01. BARRAS DE TECHO

Estas barras cruzadas se acoplan a las barras de techo longitudinales de su UX 250h ofreciendo una base segura y estable para transportar gran variedad de accesorios especializados (porta-bicicletas, porta-esquí, cofres).

02. COFRE PORTAEQUIPAJE

Este estilizado cofre de techo aporta a su UX 250h una capacidad adicional de 300 litros. Se abre por ambos lados y tiene un punto de bloqueo central.



01/02

01. GANCHO DE REMOLQUE DESMONTABLE

El gancho de remolque se integra con el chasis para distribuir uniformemente la fuerza de tracción y de frenado del remolque. Tiene la capacidad de remolque de 750 kg y el enganche se puede quitar cuando no sea necesario.

02. LLANTAS DE ALEACIÓN DE 45,7 CM (18") ACABADO MECANIZADO EN NEGRO BRILLANTE

El acabado mecanizado en negro brillante y el alto rendimiento del diseño de 10 radios crean un aspecto inconfundible de sofisticación urbana.



01



02



UN MUNDO DE COLORES

LEXUS EMPLEA UN PROCESO ÚNICO CON EL QUE PRODUCE COLORES TAN BRILLANTES QUE PARECEN TRANSFORMARSE CON LOS CAMBIOS EN LA LUZ.

Los diseñadores de Lexus son conscientes de las emociones que despierta el color de un coche. Por eso, nunca recurren a colores existentes, sino que desarrollan los suyos propios dentro de un proceso que puede alargarse hasta los dos años. De hecho, en los trabajos de pintura está presente la misma meticulosidad que se aplica al diseño de cada Lexus con vistas a encumbrarlo a lo más alto.

La paleta de Lexus se compone de unos 30 colores únicos. Para lograrlos, los diseñadores de colores han tenido que desechar otros cientos como parte de un proceso en el que son fundamentales un ojo bien entrenado y un dominio de la cromogénica, la ciencia de los pigmentos y los compuestos cromáticos.

Los diseñadores doblan los paneles de pruebas para imitar el contorno de los coches, y estudian los colores con focos, con luz solar y en la sombra, y en diferentes momentos del año. Es impresionante la capacidad de sus expertos ojos para seleccionar los tonos adecuados que complementan a cada modelo. Por ejemplo, en el caso del UX, el tono Iridio Sonic se ha sumado a la lista de colores que captan a la perfección la sofisticación urbana de este SUV compacto de alta gama.

El siguiente paso es el desarrollo y la aplicación del color, donde participan desde los técnicos de laboratorio que mezclan la pintura, hasta el personal del taller de pintura, cuya responsabilidad es cuidar que la cobertura sea perfecta y uniforme. Y de ahí pasan a ser inspeccionados con una iluminación RGB para detectar imperfecciones de tan solo 0,5 mm. A mano.

Lexus ha elaborado un proceso de cinco capas, que crea un nivel de profundidad y luminosidad inalcanzable para los trabajos de pintura convencionales. Después de cada capa, se pule en húmedo a mano la pintura bajo la supervisión de los maestros artesanos Takumi, un laborioso proceso que garantiza que cada superficie nueva esté libre de la más mínima imperfección.

El resultado, incluso para los ojos inexpertos, es una homogeneidad y un brillo más que evidente. Observe cómo estos colores parecen transformarse según cambian las condiciones de luz.

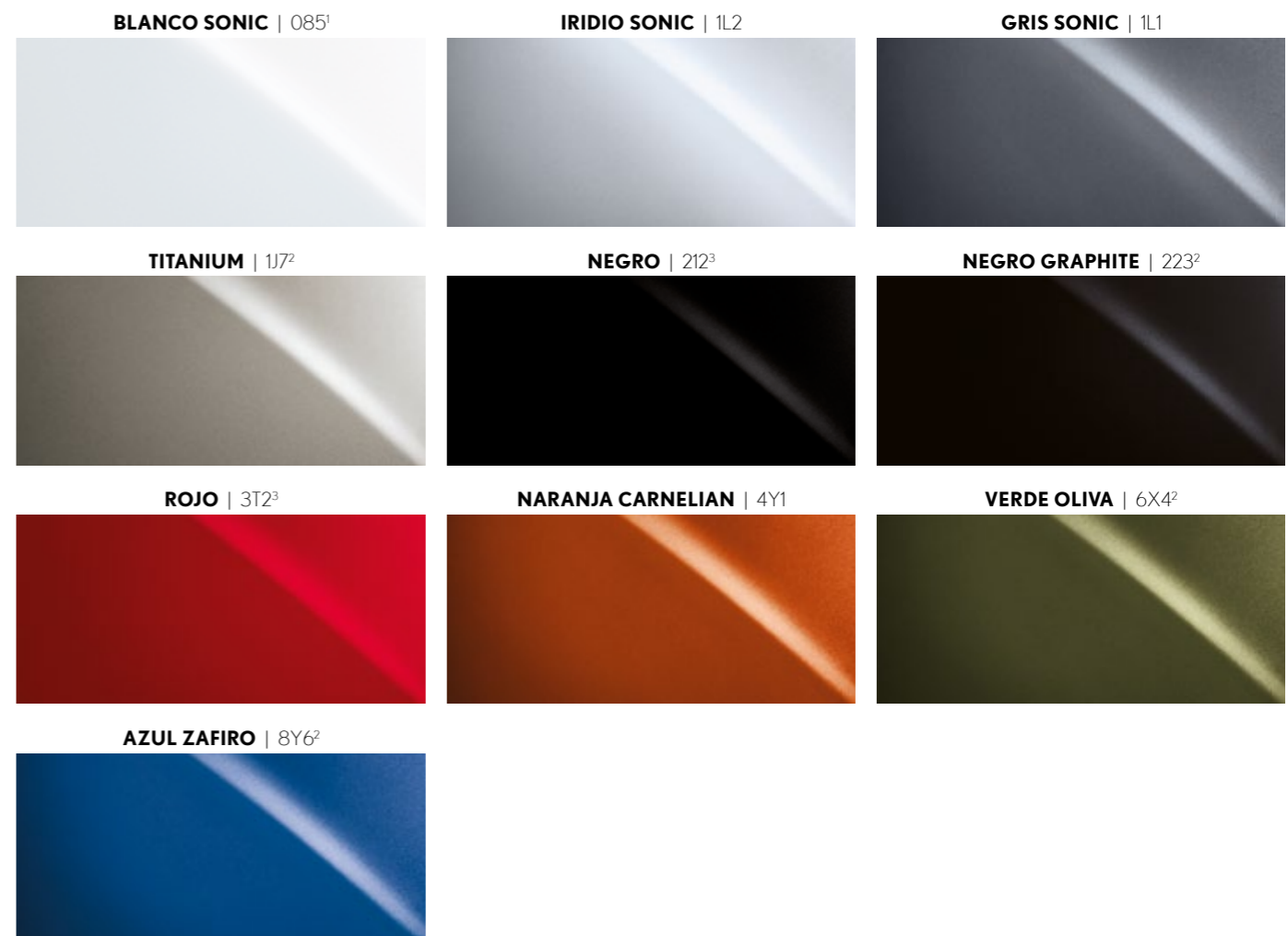

COLORES BITONO¹



¹ Exclusivos en los modelos F Design y F SPORT.

² No disponible en los modelos F SPORT y F Design.

³ Pintura no metálica.

Tenga en cuenta que los colores reales de la pintura pueden cambiar ligeramente al plasmarse en papel.



COLORES | INTERIOR



COLORES | INTERIOR

TELA¹

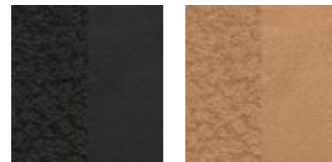

Negro

Avellana

CUERO TAHARA F DESIGN²



Negro

Blanco Ceniza

Avellana

CUERO³



Negro

Blanco Ceniza

Avellana

Blanco Hueso

CUERO F SPORT⁴

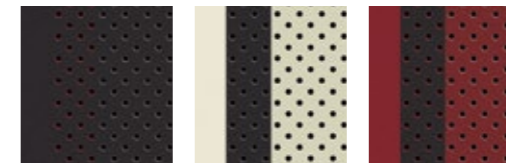

Negro

Blanco F

Rojo Coral

¹ Tela de serie en los acabados Business, Business City y Premium.

² Tapicería de Cuero Tahara de serie en el acabado F Design.

³ Tapicería de Cuero de serie en los acabados Executive y Luxury.

⁴ Tapicería de Cuero F SPORT de serie en el acabado F SPORT.



EQUIPAMIENTO | ACABADOS

EXTERIOR	BUSINESS	BUSINESS CITY	PREMIUM	F DESIGN	EXECUTIVE	F SPORT	LUXURY
Faros Bi-LED (cruce y carretera) con AHB	■	■	■	■	■	-	-
Faros Multi-LED con AHS	-	-	-	-	-	■	■
Faros con nivelación automática	■	■	■	■	■	■	■
Luces con función Cornering	-	-	-	■	■	■	■
Sistema de luces diurnas LED	■	■	■	■	■	■	■
Luces traseras LED	■	■	■	■	■	■	■
Intermitentes delanteros LED	-	-	-	-	-	■	■
Antinieblas delanteros LED	■	■	■	■	■	■	■
Antinieblas traseros LED	■	■	■	■	■	■	■
Lavafaros	■	■	■	■	■	■	■
Limpiaparabrisas son sensor de lluvia	■	■	■	■	■	■	■
Retrovisores exteriores con ajuste eléctrico, plegado automático y con calefacción	■	■	■	■	-	-	-
Retrovisores exteriores con ajuste eléctrico, plegado automático, calefacción y detección de ángulo muerto (BSM)	-	-	■	-	■	■	-
Retrovisores exteriores con ajuste eléctrico, plegado automático, calefacción, detección de ángulo muerto (BSM) y cámaras visión 360º (PVM)	-	-	-	-	-	-	■
Anagrama F SPORT	-	-	-	■	-	■	-
Parrilla F SPORT	-	-	-	■	-	■	-
Diseño Bitono: techo exterior negro	-	-	-	■	-	■	-
Barras de techo longitudinales: cromadas	■	■	■	-	■	-	■
Barras de techo longitudinales: negras	-	-	-	■	-	■	-
Sensores de aparcamiento (delanteros y traseros) con Alerta de Asistencia al Aparcamiento (ICS), Alerta y Freno por tráfico posterior (RCTAB) (objetos estáticos y en movimiento)	-	-	■	-	■	■	■
Sensores de aparcamiento (delanteros y traseros) con Alerta de Asistencia al Aparcamiento (ICS) (objetos estáticos)	-	■	-	■	-	-	-
Cristales delanteros con protección de rayos UV	■	■	■	■	■	■	■
Cristales traseros tintados con protección rayos UV	-	-	■	-	■	■	■
Cristales delanteros con reducción de sonoridad	-	-	-	-	-	-	■
Portón trasero eléctrico	-	-	-	-	■	■	■

LLANTAS

Llantas de aleación BUSINESS 17" (215/60/R17)	■	■	■	-	-	-	-
Llantas de aleación F SPORT 18" (225/50/R18)	-	-	-	■	-	■	-
Llantas de aleación LUXURY 18" (225/50/R18)	-	-	-	-	■	-	■
Neumáticos: 215/60 R17 96H	■	■	■	-	-	-	-
Neumáticos Run Flat: 225/50 RF18 95V	-	-	-	■	■	■	■

EQUIPAMIENTO | ACABADOS

SEGURIDAD ACTIVA Y DINÁMICA DE LA CONDUCCIÓN	BUSINESS	BUSINESS CITY	PREMIUM	F DESIGN	EXECUTIVE	F SPORT	LUXURY
Luces de freno activas	■	■	■	■	■	■	■
Control de Crucero Adaptativo (desde 0 km/h)	■	■	■	■	■	■	■
Lexus Safety System+ (de segunda generación)	■	■	■	■	■	■	■
Sistema de Precolisión (PCS)	■	■	■	■	■	■	■
Asistencia Interactiva de Trayectoria en el Carril (LTA)	■	■	■	■	■	■	■
Accionamiento automático de luces de carretera (AHB)	■	■	■	■	■	-	-
Sistema adaptativo de luces de carretera (AHS)	-	-	-	-	-	■	■
Reconocimiento de Señales de Tráfico (TSR)	■	■	■	■	■	■	■
Sistema de Detección de Ángulo Muerto (BSM) con Alerta por Tráfico Posterior (RCTA)	-	-	■	-	■	■	■
Sistema de llamada automática de emergencia (e-Call)	■	■	■	■	■	■	■
Suspensión Variable Adaptativa (AVS)	-	-	-	-	-	■	-
Sistema Antibloqueo de Frenos (ABS)	■	■	■	■	■	■	■
Selector de Modo de Conducción (ECO/NORMAL/SPORT)	■	■	■	■	■	-	■
Selector de Modo de Conducción (ECO/NORMAL/SPORT/SPORT+)	-	-	-	-	-	■	-
Freno de Estacionamiento Eléctrico (EPB)	■	■	■	■	■	■	■
Modo EV (Vehículo Eléctrico)	■	■	■	■	■	■	■
Control de Asistencia al Arranque en Pendiente (HAC)	■	■	■	■	■	■	■
Performance Dampers (Delanteros y Traseros)	-	-	-	-	-	■	-
Suspensión F SPORT	-	-	-	-	-	■	-
Control Electrónico de Tracción (TRC)	■	■	■	■	■	■	■
Control Electrónico de Estabilidad (VSC)	■	■	■	■	■	■	■
Dirección asistida (EPS)	■	■	■	■	■	■	■
Sistema de Control de Presión de Neumáticos (TPWS) con localización automática	■	■	■	■	■	■	■
Tracción integral inteligente e-Four 4WD	-	-	-	-	□ ¹	□ ¹	□ ¹
Capacidad de Remolque (750 kg)	■	■	■	■	■	■	■

■ Disponible de serie
□ Disponible según versiones
- No disponible

¹Disponible para los acabados: EXECUTIVE (4x4) F SPORT (4x4) y Luxury (4x4)

EQUIPAMIENTO | ACABADOS

SEGURIDAD PASIVA	BUSINESS	BUSINESS CITY	PREMIUM	F DESIGN	EXECUTIVE	F SPORT	LUXURY
Mando de anulación del airbag del pasajero delantero	■	■	■	■	■	■	■
Airbags para conductor y pasajero delantero, de cabeza, lateral y rodilla, de cortina en toda su longitud completa del lateral trasero con sensor de vuelco	■	■	■	■	■	■	■
Asientos traseros exteriores con sujeción ISOFIX	■	■	■	■	■	■	■
Cinturones de seguridad con pretensores, asientos delanteros	■	■	■	■	■	■	■
Cinturones de seguridad con pretensores, asientos traseros	■	■	■	■	■	■	■
Recordatorio sonoro y visual de cinturones	■	■	■	■	■	■	■
SEGURIDAD							
Sistema antirrobo con inmovilizador	■	■	■	■	■	■	■
Doble cierre de puertas	■	■	■	■	■	■	■
Auto-cierre de puertas	■	■	■	■	■	■	■
SONIDO, COMUNICACIÓN E INFORMACIÓN							
Multimedia Lexus Link Connect	■	■	■	■	–	–	–
Multimedia Lexus Link Pro	–	–	–	–	■	■	■
Pantalla táctil de 20,3 cm (8")	■	■	■	■	–	–	–
Pantalla táctil de 31,2 cm (12,3")	–	–	–	–	■	■	■
Navegador Online	■	■	■	■	■	■	■
Navegador Premium Integrado	–	–	–	–	■	■	■
Sistema de sonido Panasonic® de 6 altavoces	■	■	■	■	–	–	–
Sistema de sonido Panasonic® de 10 altavoces	–	–	–	–	■	■	–
Sistema de sonido Mark Levinson® de 13 altavoces	–	–	–	–	–	–	■
Puerto USB Tipo A (Asientos delanteros)	■	■	■	■	■	■	■
Dos Puertos USB Tipo C (Asientos traseros)	■	■	■	■	■	■	■
Dos Puertos USB Tipo C + AUX (Consola central)	■	■	■	■	■	■	■
Active Sound Control (ASC)	–	–	–	–	–	■	–
Velocímetro digital	■	■	■	■	■	■	■
Antena con diseño de aleta de tiburón	■	■	■	■	■	■	■
Conectividad Bluetooth® para teléfono móvil y audio	■	■	■	■	■	■	■
Head-Up Display (HUD)	–	–	–	–	–	■	■
Cámara trasera con guías de aparcamiento	■	■	■	■	■	■	–
Cámaras de aparcamiento con visión 360° (PVM)	–	–	–	–	–	–	■
Mandos integrados en el volante para sonido, multi-información, teléfono y órdenes por voz	■	■	■	■	■	■	■
Radio Digital DAB	■	■	■	■	■	■	■
Cargador de móvil inalámbrico	–	–	–	–	■	■	■

EQUIPAMIENTO | ACABADOS

CONFORT Y COMODIDAD INTERIOR	BUSINESS	BUSINESS CITY	PREMIUM	F DESIGN	EXECUTIVE	F SPORT	LUXURY
Volante de cuero con controles de audio/teléfono	■	■	■	■	■	–	■
Volante de cuero F SPORT con controles de audio/teléfono	–	–	–	–	–	■	–
Volante con ajuste manual	■	■	■	■	–	–	–
Volante con ajuste eléctrico	–	–	–	–	■	■	■
Palanca de cambios de cuero	■	■	■	■	■	–	■
Palanca de cambios de cuero F SPORT	–	–	–	–	–	■	–
Levas de cambio en el volante	–	–	–	–	–	■	–
Pedales de aluminio F SPORT	–	–	–	–	–	■	–
Climatizador electrónico bizona	■	■	■	■	■	■	■
Asientos delanteros con ajuste manual de 6 posiciones	■	■	■	■	–	–	–
Asientos delanteros con ajuste eléctrico de 8 posiciones	–	–	–	–	■	■	■
Asientos delanteros con ajuste eléctrico de 8 posiciones con memoria (conductor)	–	–	–	–	–	–	■
Asiento delantero con apoyo lumbar, eléctricamente ajustable, 2 posiciones (conductor)	–	–	–	–	■	■	■
Asientos delanteros, diseño F SPORT	–	–	–	–	–	■	–
Asientos delanteros calefactados	–	–	–	■	■	■	–
Asientos delanteros calefactados y ventilados	–	–	–	–	–	–	■
Asientos traseros abatibles 60:40	■	■	■	■	■	■	■
Techo solar con apertura eléctrica	–	–	–	–	–	■	■
Sistema de iluminación de entrada (Interior)	■	■	■	■	■	■	■
Sistema Smart Entry	–	–	■	–	■	■	■
Tapicería de Tela	■	■	■	–	–	–	–
Tapicería de Cuero Tahara	–	–	–	■	–	–	–
Tapicería de cuero F SPORT	–	–	–	–	–	■	–
Tapicería de cuero	–	–	–	–	■	–	■
Acabado cuadro de mandos con patrón "Papel Japonés"	–	–	–	–	–	–	■
Retrovisor interior Electrocrómico (ajuste automático de la intensidad de la luz)	■	■	■	■	■	■	■
Cierre inalámbrico de las puertas	■	■	■	■	■	■	■
Umbrales de puerta en negro (frontal, trasero)	■	■	■	■	■	–	–
Umbrales de puerta en aluminio (frontal, trasero)	–	–	–	–	–	■	–
Kit de reparación de neumáticos	■	■	■	–	–	–	–

■ Disponible de serie
□ Disponible según versiones
– No disponible

¹ Disponible para los acabados: EXECUTIVE (4X4) F SPORT (4x4) y Luxury (4x4)

DATOS TÉCNICOS

POTENCIA MÁXIMA DEL SISTEMA	UX 250h (4x2)	UX 250h (4x4) e-Four
kW	135	135
CV	184	184
MOTOR DE GASOLINA		
Cilindrada (cc)	1987	1987
Cilindros/Válvulas	L4/16	L4/16
Potencia máxima (kW a rpm)	112 a 6000	112 a 6000
Potencia máxima (CV a rpm)	152 a 6000	152 a 6000
Par Máximo (Nm a rpm)	190 a 4400-5200	190 a 4400-5200
MOTOR ELÉCTRICO		
Tipo	AC síncrono de imán permanente	AC síncrono de imán permanente / de inducción
Potencia máxima (kW)	80	80/5,3
Potencia máxima (CV)	109	109/7
Par máximo (Nm)	202	202/55
TRANSMISIÓN		
Tipo	Electrónica Continua Variable (E-CVT)	Electrónica Continua Variable (E-CVT)
Tracción	4X2	4X4 (e-Four)
PRESTACIONES		
Velocidad máxima (km/h)	177	177
0-100 km/h (seg.)	8,5	8,7
CONSUMO DE COMBUSTIBLE*		
Ciclo mixto WLTP (mín-máx) (l/100 km)	5,3/ 5,5/ 5,6 ¹	5,8/ 5,9/ 6,0 ³
EMISIONES*		
Emisiones de CO ₂ Ciclo mixto WLTP (mín-máx) (l/100 km)	120/ 125/ 126/ 127 ⁴	136 ³
PESOS		
Peso en vacío; mín. - máx. (kg)	1540 - 1620	1600 - 1680
Máximo Admisible (kg)	2110	2110
CAPACIDADES		
Depósito de combustible (l)	43	43
Capacidad de remolque - con freno (kg)	750	750
Capacidad de remolque - sin freno (kg)	750	750

¹ Las cifras varían según el acabado. La primera cifra hace referencia a los acabados: Business, Business City y Premium. La segunda cifra hace referencia a los acabados: F SPORT y Luxury.

² Las cifras varían según el acabado. La primera cifra hace referencia a los acabados: Business, Business City y Premium. La segunda cifra hace referencia a los acabados: F Design y Executive. La tercera cifra hace referencia a los acabados: F SPORT y Luxury.

³ Las cifras varían según el acabado. La primera cifra hace referencia a los acabados: Executive (4x4), F SPORT (4x4) y Luxury (4x4).

⁴ Las cifras varían según el acabado. La primera cifra hace referencia a los acabados: Business, Business City y Premium. La segunda cifra hace referencia al acabado: F Design y Executive. La tercera cifra hace referencia a los acabados: F SPORT. La cuarta cifra hace referencia a los acabados: Luxury.

* Los niveles de consumo de combustible así como de emisiones de CO₂, se miden en un entorno controlado, de acuerdo con los requisitos la normativa europea, sobre la versión básica de cada motorización. La inclusión de equipamientos opcionales o accesorios puede modificar estos valores. Para más información, o si está interesado en los valores de un vehículo con distinto acabado, por favor contacte con Toyota España S.L.U. o su Concesionario Lexus. Los niveles de consumo de combustible así como de emisiones de CO₂ de su vehículo pueden variar con respecto a las mediciones aquí citadas. El tipo de conducción junto con otros factores (condiciones de la carretera, tráfico, condición del vehículo, equipamiento instalado después de la matriculación, carga, número de pasajeros, etc.) juega un papel en el consumo de combustible y emisiones de CO₂.

Tenga en cuenta que pueden obtenerse más datos técnicos, incluidas las posibles actualizaciones en www.lexusauto.es

DATOS TÉCNICOS

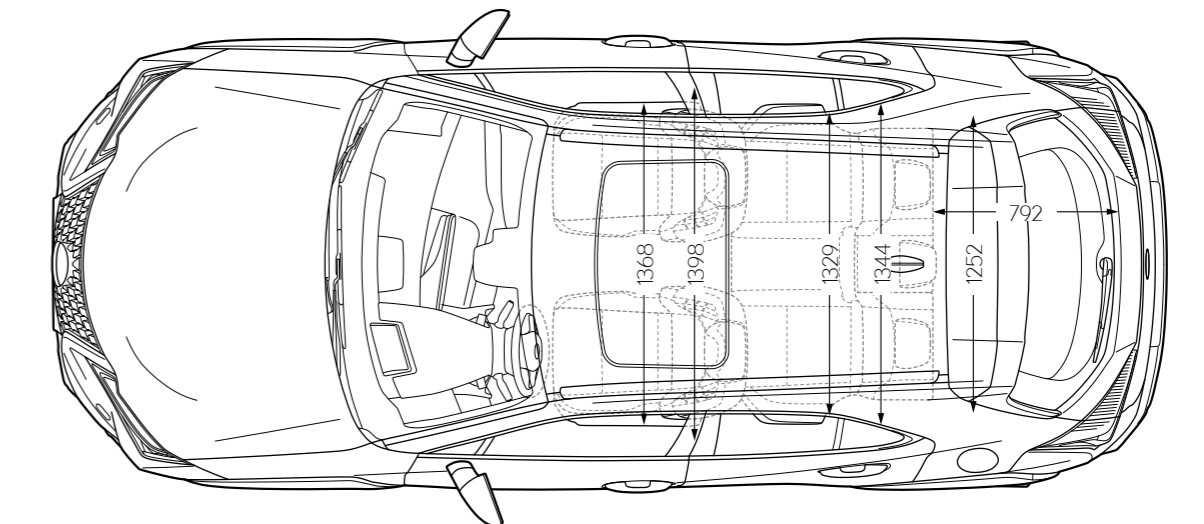
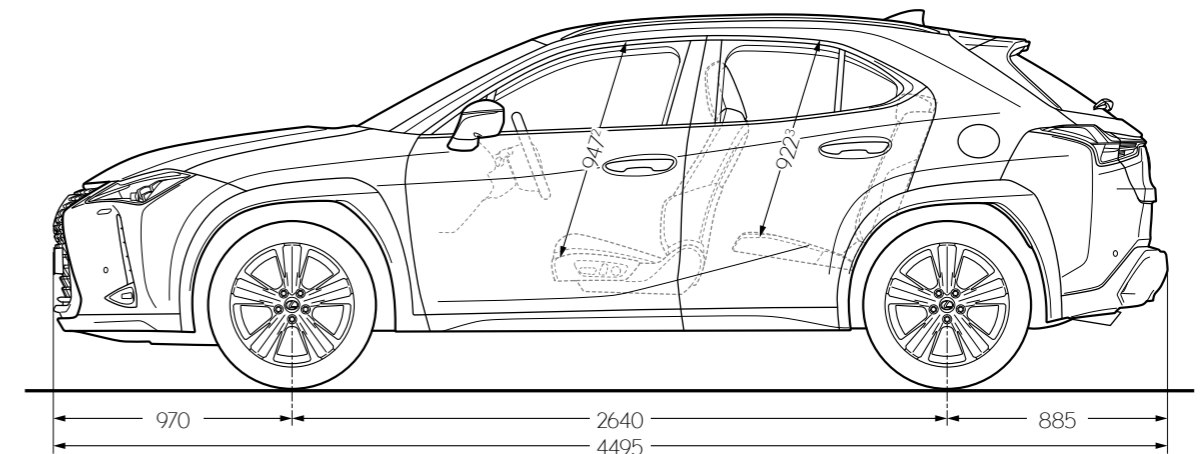
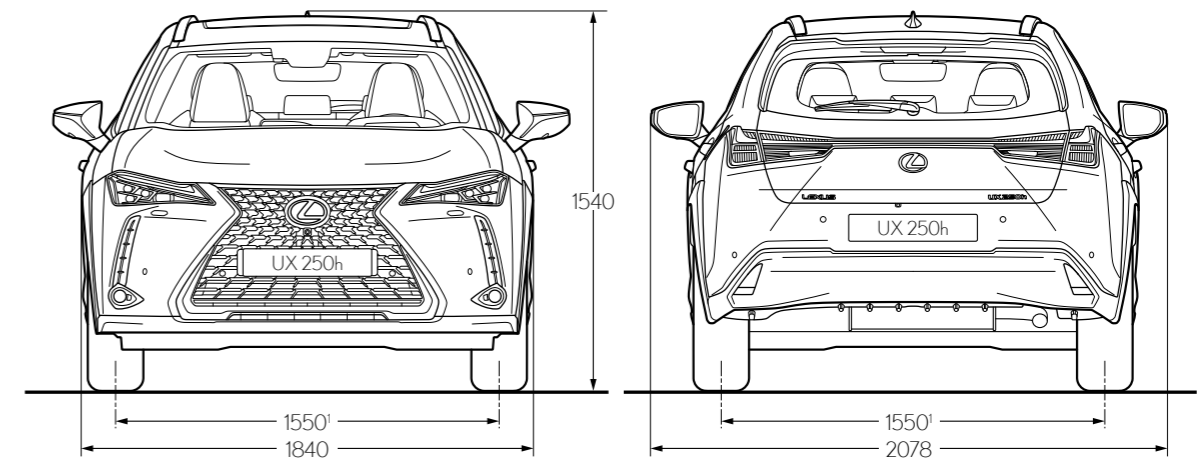

¹ La cifra indicada corresponde a los acabados con neumáticos (225/50/R18). La cifra equivalente para los acabados con neumáticos (215/60/R17) es 1560 mm.

² La cifra indicada corresponde a los acabados especificados con techo estándar. La cifra equivalente para los acabados F SPORT (con techo solar) es 889 mm. La cifra equivalente para el acabado Luxury (con techo solar) es 908 mm.

³ La cifra indicada corresponde a los acabados especificados con techo estándar. La cifra equivalente para los acabados con techo solar es 924 mm.

Las dimensiones mostradas vienen expresadas en milímetros.

COMO UN INVITADO

NOS GUIAMOS POR LA ANTIGUA FILOSOFÍA DE HOSPITALIDAD JAPONESA EN LA FORMA EN QUE TRATAMOS A NUESTROS CLIENTES

Omotenashi se puede traducir del japonés como "la hospitalidad y el servicio atento". Sin embargo, Omotenashi es mucho más que la excelencia en el servicio. Se trata de una antigua idea japonesa que describe la habilidad de las personas para anticiparse a las necesidades de otras, incluso antes de que surjan. Omotenashi está presente en el modo en que diseñamos nuestros vehículos en Lexus, pero también en el trato que le damos como propietario de un Lexus. No solo en la venta, sino durante toda la vida útil de su vehículo. Queremos que se sienta importante cada vez que interactúe con nosotros. Que se sienta mucho más que un cliente.

A lo largo de la vida útil de su vehículo, trabajaremos para garantizar que disfruta de una extraordinaria experiencia como propietario, de un servicio inigualable y de un mantenimiento impecable, elementos que se unen con el fin de proporcionarle una tranquilidad total y una experiencia totalmente satisfactoria. Cuando visite nuestras exposiciones, trataremos de anticiparnos a sus necesidades y de poner a su disposición las mejores instalaciones para que disfrute de una atmósfera tranquila y acogedora. En la moderna sala de espera de Lexus puede ponerse al día de las noticias o navegar por Internet disfrutando de una bebida. Y mientras se relaja, nuestros técnicos realizarán su trabajo con eficiencia y precisión para que pueda volver a la carretera con las mínimas interrupciones en su vida cotidiana.

HASTA
10
AÑOS DE
GARANTÍA*
*CONSULTE CONDICIONES
LEXUS RELAX



LEXUS RELAX

Le presentamos Lexus Relax, una nueva forma de entender el cuidado de su automóvil, que amplía hasta 10 años la garantía oficial en toda su gama de vehículos híbridos, híbridos enchufables y eléctricos.

Lexus Relax es la prueba definitiva de que confiamos plenamente en la calidad de nuestros vehículos.

En línea con nuestra filosofía "Omotenashi" y con nuestra visión consistente en poner al Cliente en el Centro, nos adelantamos a sus necesidades, ofreciéndole una experiencia única en el segmento.





MÁS INFORMACIÓN ONLINE

Obtenga más información sobre el UX online. Encuentre el acabado que se adapte mejor a su estilo de vida y descubra nuestras ofertas de financiación y nuestra atención de calidad superior. Si desea saber qué sensaciones despierta la conducción de un UX, puede concertar una prueba de conducción en su concesionario Lexus.

www.lexusauto.es

www.lexusauto.es/estilolexus

www.facebook.com/lexusspain

www.twitter.com/lexusspain

© 2023 Lexus Europe* se reserva el derecho a modificar los datos de las especificaciones y del equipamiento de los vehículos sin previo aviso. Los datos de las especificaciones y del equipamiento están sujetos a cambios según las condiciones y los requisitos de cada región. Consulte en su concesionario autorizado de Lexus más cercano los detalles referentes a los cambios que pudiera haber en su zona.

Nota: Los Vehículos mostrados y las especificaciones indicadas en este catálogo pueden diferir de los modelos y equipamientos disponibles en su región. El color de la carrocería del vehículo puede variar ligeramente con respecto a las fotos de este catálogo.

Para más información, visite nuestro sitio web: www.lexusauto.es

Cuidar el medioambiente es una prioridad para Lexus. Tomamos numerosas medidas para garantizar que, durante el ciclo de vida de nuestros vehículos, desde su diseño, producción, distribución, venta y mantenimiento hasta el final de su vida útil, se minimice su impacto medioambiental. Será un placer para su distribuidor facilitarle más información sobre los requisitos del final de vida útil de los vehículos.

* Lexus Europe es una división de Toyota Motor Europe NV/SA.

Impreso en España, enero de 2023.